

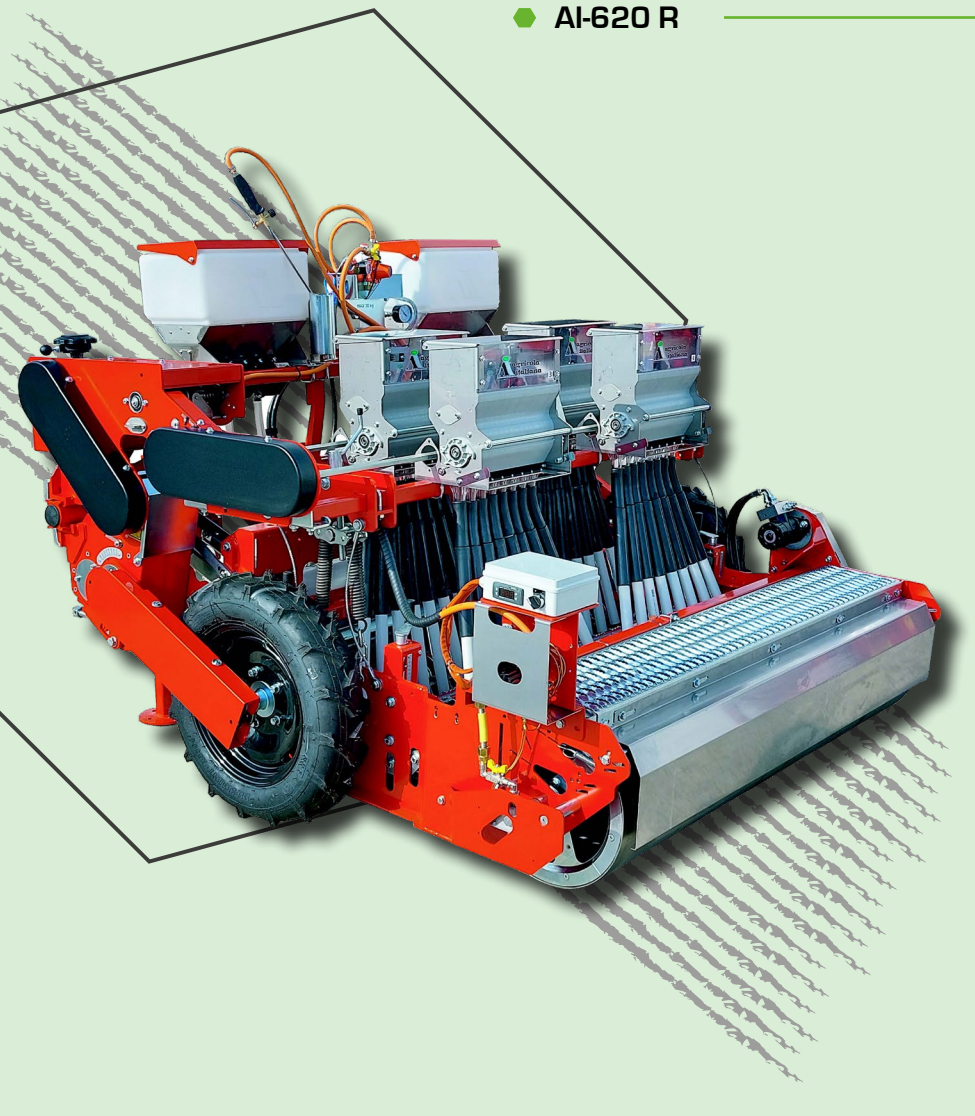

◆ AI-620 R



La seminatrice meccanica AI-620 R, ideata per la semina degli ortaggi a file continue, è semplice e lineare.

Offre un ottimo compromesso fra semplicità costruttiva e facilità di utilizzo grazie ai sistemi di trasmissione meccanico a marce o elettrico e al nuovo concetto di rullo in spugna di distribuzione seme. Questo modello è apprezzato per la leggerezza del carrello di semina, sviluppato sul concetto della serie AI-640 delle seminatrici modulari.

The AI-620 R mechanical seed drill, designed for continuous row vegetable seeding, is simple and straightforward. It offers an excellent compromise between simplicity of construction and ease of use thanks to its mechanical gear or electric drive systems and its new concept of a seed distribution sponge roller. This seeder is also to be praised for the lightness of the structure (which is derived from the design of the AI-640 series) typical of modular seeders.

Le semoir mécanique AI-620 R, conçu pour le semis de légumes en lignes continues, est simple et direct. Il offre un excellent compromis entre simplicité de construction et facilité d'utilisation grâce aux systèmes d'entraînement mécanique à engrenages ou électrique et au nouveau concept de rouleau mousse de distribution des graines.

Ce semoir se distingue également par la légèreté de sa structure (dérivée du design de la série AI-640) typique des semoirs modulaires.

AI-620 REVERSIBLE SYSTEM

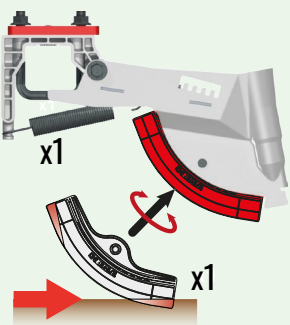

Die mechanischen Sämaschinen AI-620 R sind einfache, bedienerfreundliche Maschinen für die Reihenaussaat verschiedener Gemüse- und Kräutersamen.

Der Antrieb der Säaggregate erfolgt entweder mechanisch oder elektrisch. Diese Sämaschine zeichnet sich durch ihren leichten Säwagen aus, der auf dem Konzept der modularen Sämaschinen der AI-640-Serie basiert.

La sembradora mecánica AI-620-R, diseñada para sembrar hortalizas en hileras continuas, es sencilla y directa. Ofrece un excelente equilibrio entre construcción sencilla y facilidad de uso gracias a los sistemas de transmisión mecánica o eléctrica y al nuevo concepto de rodillo distribuidor de semillas de esponja. Esta sembradora es apreciada por la ligereza del carro de siembra, desarrollado sobre el concepto de la serie AI-640 de las sembradoras modulares.

PER IL CATALOGO GENERALE
E LE SCHEDE PRODOTTO,
SCANNERIZZA IL QR CODE



FOR THE GENERAL CATALOG AND
PRODUCT FLYERS, SCAN THE QR CODE

SEMINATRICE MECCANICA DI PRECISIONE PER ORTAGGI
MECHANIC PRECISION SEEDER FOR VEGETABLES

AI-620 R

TRASMISSIONE ELETTRICA

ELECTRICAL TRANSMISSION / TRANSMISSION ÉLECTRIQUE / ELEKTROSTEUERUNG / TRANSMISSION ELÉCTRICA

IT La trasmissione elettrica WIFI consente di far funzionare la macchina tramite telefono cellulare o tablet. Il pratico menu di configurazione permette di calibrare facilmente il sensore di velocità e il volume da distribuire, mentre la schermata principale mostra, per ogni motore, la velocità di lavoro, la quantità di prodotto erogato per ettaro e lo stato della tramoggia stessa. È possibile, inoltre, salvare le diverse configurazioni in base al tipo di seme e ricaricarle al momento opportuno.

EN The WIFI electrical transmission allows the machine to be operated via cell phone or tablet. The handy configuration menu makes it easy to calibrate the speed sensor and the distribution volume, while the main screen shows the working speed, the amount of product distributed per hectare and the status of the hopper itself and all this for each single engine. In addition, you can save the different configurations by seed type and bring them up again when necessary.

FR La transmission électrique WIFI permet de commander la machine via téléphone portable ou tablette. Le menu de configuration vous permet de calibrer facilement le capteur de vitesse et le volume à distribuer, tandis que l'écran principal affiche, pour chaque moteur, la vitesse de travail, la quantité de produit distribué par hectare et l'état de la trémie elle-même. Il est également possible d'enregistrer les différentes configurations par type de graine et d'y revenir au moment opportun.

DE Die WLAN-Elektrosteuerung ermöglicht die Bedienung der Maschine per Smartphone oder Tablet. Über das Konfigurationsmenü können Sie den Geschwindigkeitssensor und die Streumenge leicht und genau einstellen. Der Hauptbildschirm zeigt für jedes Säaggregat die Arbeitsgeschwindigkeit, die Saatmenge pro Hektar und den Status des Behälters an. Individuelle Einstellwerte zur Aussaat können abgespeichert werden.

ES La transmisión eléctrica WIFI permite operar la máquina a través de un teléfono celular o tableta. El práctico menú de configuración permite calibrar fácilmente el sensor de velocidad y el volumen de aplicación, mientras que la pantalla principal muestra, para cada motor, la velocidad de trabajo, la cantidad de producto aplicado por hectárea y el estado de la tolva. También puede guardar diferentes configuraciones según el tipo de semilla y actualizarlas cuando sea necesario.

CASSETTA DI DISTRIBUZIONE

SEED DISTRIBUTION BOX / BOÎTE DISTRIBUTION DES GRAINES / SAMENBEHÄLTER / CAJA DE DISTRIBUCIÓN DE SEMILLAS

IT Concepito a sezioni (ogni uscita della cassa ha una spugna), consente di intervenire direttamente nella singola uscita e, in caso di usura delle spugne, di sostituire rapidamente solo quest' ultime e non l'albero che le sorregge.

EN Designed in sections (each outlet of the distributor is equipped with a sponge), the sponge roller allows for direct intervention in the individual outlet and, in the event of sponge wear, and for the quick replacement of the sponges, and not of the shaft supporting them.

FR Conçue en sections (chaque sortie du distributeur est équipée avec une mousse), la mousse permet d'intervenir directement dans la sortie individuelle et, en cas d'usure de la mousse, de ne remplacer rapidement que la mousse et non l'arbre qui la supporte.

DE Jeder Samenbehälter verfügt über eine eigene Schwamm-Säröle. Die einzelnen Samenausgänge lassen sich leicht verschließen.

ES Concebido por secciones (cada salida de la caja tiene una esponja), permite intervenir directamente en la salida individual y, en caso de desgaste de las esponjas, sustituir rápidamente sólo estas últimas y no el eje que las soporta.

TRASMISSIONE CON CAMBIO MECCANICO 50+50+50 RAPPORTI

TRANSMISSION WITH MECHANICAL 50+50+50 GEARS / TRANSMISSION PAR ENGRENAGES MÉCANIQUES 50+50+50 / MECHANISCHES 50+50+50-GANG-GETRIEBE / TRANSMISSION CON CAJA DE CAMBIOS MECÁNICA DE 50+50+50 VELOCIDADES.

IT Utilizzando lo stesso concetto delle seminatrici pneumatiche, è stato creato un cambio che consente di cambiare le quantità velocemente, senza l'uso di utensili. È composto da una leva a "10 marce" per variare di poco le quantità, mentre per variare di molto le quantità bisogna interagire sulla combinazione di ingranaggi identificati da un colore e dai riduttori in dotazione.

EN Using the same concept as pneumatic seed drills, a gearbox has been created to allow for quantities to be varied quickly, without the use of tools. It consists of a "10-speed" lever to vary quantities by limited amounts, while to vary quantities by large amounts one must work on the combination of gears identified by a color and the gearboxes provided.

FR En utilisant le même concept que les semoirs pneumatiques, la boîte de vitesses qui a été créée permet de modifier rapidement les quantités, sans utiliser d'outils. Il s'agit d'un levier « 10 vitesses » qui permet de faire varier les quantités par petites touches, tandis que, pour faire varier les quantités par grandes touches, il faut interagir sur la combinaison des engrenages identifiée par une couleur et les boîtiers prévus à cet effet.

DE Nach dem gleichen Konzept wie pneumatische Sämaschinen wurde ein Getriebe entwickelt, mit dem Sie die Mengen schnell und werkzeuglos ändern können. Es besteht aus einem 10-Gang-Hebel für kleine Mengenänderungen, während Sie für große Mengen die Kombination aus farbcodierten Zahnradern und den mitgelieferten Untersetzungsgetrieben nutzen müssen.

ES Utilizando el mismo concepto que las sembradoras neumáticas, se ha creado una caja de cambios que permite cambiar las cantidades rápidamente, sin necesidad de herramientas. Está compuesto por una palanca de "10 velocidades" para variar ligeramente las cantidades, mientras que para variar mucho las cantidades es necesario interactuar con la combinación de marchas identificadas por un color y los reductores suministrados.

DISTANZE

SPACING

AI-620 R

T	R	F	D _{CSUR + 240}	I
1480	1400	60/65 B1G 35/45 B1G		T+270/T+370
1580	1500	60/65 B1G 35/45 B1G		T+270/T+370
1680	1600	60/65 B1G 35/45 B1G		T+270/T+370
1780	1700	60/65 B1G 35/45 B1G		T+270/T+370

Tutte le misure sono espresse in millimetri
All figures are in the metric system (millimeters)

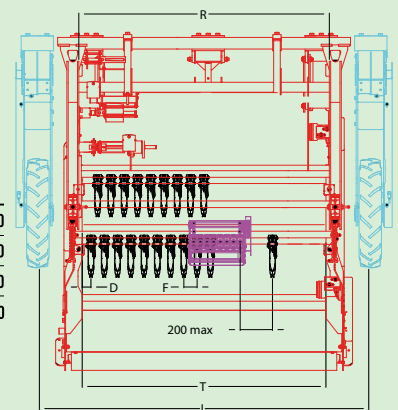

COSTUMIZABLE FOR YOUR SEEDS

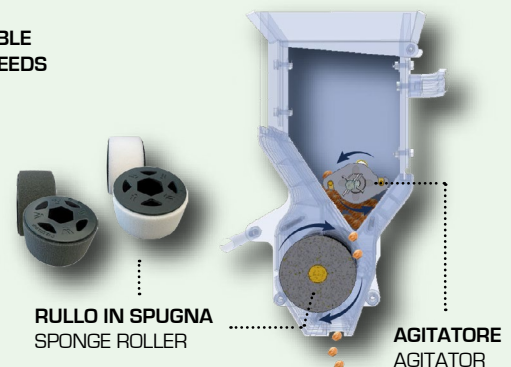

CERERE S.R.L. ramo di azienda **AGRICOLA ITALIANA**

Sede legale: Via Melone 2, Milano (MI), Italia

Sede operativa: Via dell'Artigianato 9, zona ind. 35010 - Massanzago (PD), Italia

Tel. +39.049.5797533 - Fax +39.049.5797756 - agricola@agricola.it



www.agricolaitaliana.it

