

◆ SND-1-145

Il modello SND-1-145 è adatto alla semina di tutti i tipi di ortaggi. Dotato di un disco aprisolco anteriore di grande diametro, facilita la semina anche su terreni con residui colturali, pur mantenendo un'ottima precisione interfilare.

The SND-1-145 is suited for all vegetable crops. Its large-diameter front opener disc makes sowing easier on ground with crop residue, with excellent precision between lines.

Le modèle SND-1-145 est indiqué pour semer tout type de légumes. Muni d'un disque ouvreur avant de grand diamètre, il facilite le semis également sur des terrains présentant des résidus de culture, tout en conservant une précision optimale entre les lignes.

Das Modell SND-1-145 eignet sich für das Säen aller Gemüsearten. Dank einer vorderen Scheibensech mit großem Durchmesser eignet sich dieses Modell auch für die Aussaat auf Böden mit Baurückständen und garantiert dabei eine optimale Reiherpräzision.

El modelo SND-1-145 es apto para la siembra de todo tipo de hortalizas. Incorpora un disco abridor de surcos delantero de gran diámetro, facilita la siembra en los suelos con residuos de cultivo, manteniendo una óptima precisión en las distancias entre hileras.

IT

EN

FR

DE

ES

PER IL CATALOGO GENERALE
E LE SCHEDE PRODOTTO,
SCANNERIZZA IL QR CODE



FOR THE GENERAL CATALOG AND
PRODUCT FLYERS, SCAN THE QR CODE

SEMINATRICE PNEUMATICA DI PRECISIONE PER ORTAGGI
PNEUMATIC PRECISION SEEDER FOR VEGETABLES

SND-1-145

I VANTAGGI DEL NOSTRO CORPO DI SEMINA

THE ADVANTAGES OF OUR SOWING UNIT

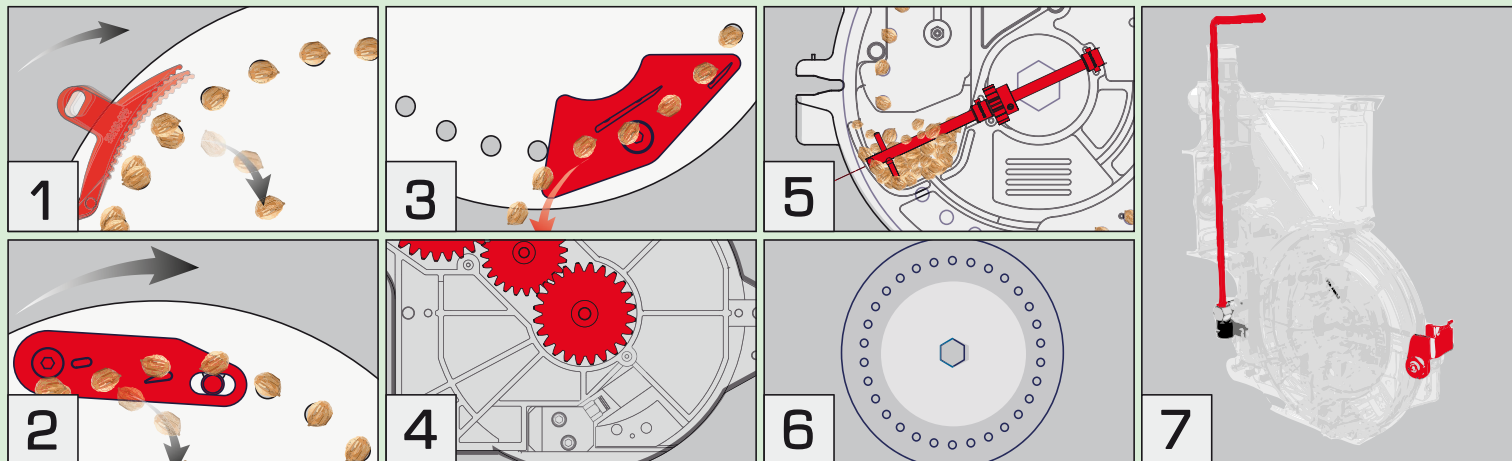

- IT**
1. Selezione del seme primaria
 2. Selezione del seme secondaria
 3. Espulsore a geometria fissa
 4. Trasmissione affidabile a ingranaggi
 5. Agitatore seme con gommini
 6. Disco di semina
 7. Kit sgancio rapido

- FR**
1. Sélecteur primaire
 2. Sélecteur secondaire
 3. Éjecteur à géométrie fixe
 4. Transmission fiable à engrenages
 5. Agitateur de graines en caoutchouc
 6. D sque de semis
 7. D montage rapide

- ES**
1. Selecci n primaria de la semilla
 2. Selecci n secundaria de la semilla
 3. Expulsor de geometr a fija
 4. Transmisi n fiable de engranajes
 5. Agitador de semillas con gomas
 6. Disco de siembra
 7. Kit de conexi n r pida

- EN**
1. Primary seed selector
 2. Secondary seed selector
 3. Fixed geometry ejector
 4. Reliable transmission gear
 5. Rubber seed agitator
 6. Sowing disc
 7. Fast release system

- DE**
1. Auswahl des prim ren Samens
 2. Auswahl des sekund ren Samens
 3. Auswerfer mit fester Geometrie
 4. Zuverl ssiger Zahnradantrieb
 5. Samenr hrwerk mit Gummielementen
 6. S scheibe
 7. Schnellanschluss Kit

DISTANZE

SPACING

legenda
legend

IT

FS = fila singola
FD = fila doppia
STD = unit  di semina standard
STR = elemento stretto
LARGE = +20mm con ruote 6.00.16

EN

single line
double line
standard sowing unit
narrow element
+20mm for 6.00.16 drive wheels

FR

ligne simple
double ligne
unit  de semis standard
 l ment  troit
+20mm bo te de vitesse 6.00.16

DE

einzelne Reihe
doppelte Reihe
standard-S einheit
schmales Element
+20mm verst rktes Getriebe 6.00.16

ES

hileras individual
doble hilera
unidad de siembra est ndar
elemento estrecho
+20mm cambio reforzado 6.00.16

SND-1-145

E	A	B ^{LARGE}	B ^{LARGE}	C	D
120 ^{STR}	150	190	205	395	250 X 80
120	170	205	205	410	250 X 80
140 ^{STR}	170	205	220	425	250 X 80
140 ^{STD}	190	215	220	435	250 X 80
140 ^{STR}	170	205	220	425	250 X 120
140	190	215	220	435	250 X 120

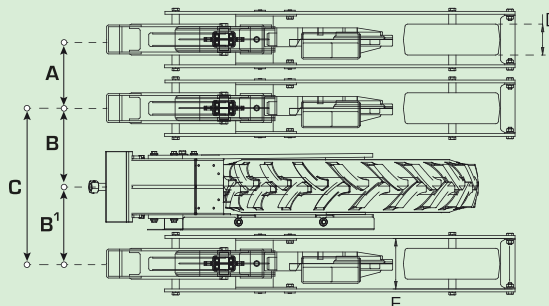

Tutte le misure sono espresse in millimetri
All figures are in the metric system (millimeters)



CERERE S.R.L. ramo di azienda **AGRICOLA ITALIANA**
Sede legale: Via Melone 2, Milano (MI), Italia
Sede operativa: Via dell'Artigianato 9, zona ind. 35010 - Massanzago (PD), Italia
Tel. +39.049.5797533 - Fax +39.049.5797756 - agricola@agricola.it



www.agricolaitaliana.it